

SAF-FRO

PROTIG NG 10
PROTIG NG 20
PROTIG NG 30
PROTIG NG 40



INSTRUCTION DE SECURITE, D'UTILISATION ET DE MAINTENANCE
INSTRUCTIONS FOR SAFETY, USE AND MAINTENANCE
ISTRUZIONI PER LA SICUREZZA NELL'USO E PER LA MANUTENZIONE
INSTRUCCIONES DE SEGURIDAD, EMPLEO Y MANTENIMIENTO
INSTRUÇÕES DE SEGURANÇA, DE UTILIZAÇÃO E DE MANUTENÇÃO
VERBRUIKSONDERDELEN
INSTRUCȚIUNI DE PROTECȚIE, D'EXPLOATARE ȘI D'ÎNTREȚINERE
ΟΔΗΓΙΕΣ ΑΣΦΑΛΕΙΑΣ, ΧΡΗΣΗΣ ΚΑΙ ΣΥΝΤΗΡΗΣΗΣ
ИНСТРУКЦИЯ ПО ТЕХНИКЕ БЕЗОПАСНОСТИ, ЭКСПЛУАТАЦИИ И
ТЕХНИЧЕСКОМУ ОБСЛУЖИВАНИЮ



La gamme standard – The Standard Range - La gamma standard - La gama Estándar - A gama standard - Het Standaardgamma - Gama Standard – Η κανονική σειρά - Стандартный диапазон	2
La gamme ergonomique - The Ergonomic Range - La gamma ergonomica - La gama Ergonómica - A gama ergonomica - Het Ergonomische gamma - Gama Ergonomică - Η εργονομική σειρά - Эргономичный спектр	
FR DONNEES TECHNIQUES / CONSIGNES DE SECURITE EN TECHNICAL DATA / SAFETY INSTRUCTIONS	3-4
IT DATI TECNICI / RACCOMANDAZIONI DI SICUREZZA ES DATOS TECNICOS / CONSIGNAS DE SEGURIDAD	5-6
PT DADOS TÉCNICOS / RECOMENDAÇÕES DE SEGURANÇA NL TECHNICAL DATA / VEILIGHEIDSINSTRUCTIES	7-8
RO DATE TEHNICE / INSTRUCȚIUNI DE PROTECȚIE A MUNCII EL ΤΕΧΝΙΚΑ ΧΑΡΑΚΤΗΡΙΣΤΙΚΑ / ΟΔΗΓΙΕΣ ΑΣΦΑΛΕΙΑΣ	9-10
RU ТЕХНИЧЕСКИЕ ХАРАКТЕРИСТИКИ / ИНСТРУКЦИЯ ПО ТЕХНИКЕ БЕЗОПАСНОСТИ	11-12

FR PIECES D'USURE	EN WEAR PARTS	IT PEZZI DI USURA	ES PIEZAS DE DESGASTE	
PT PEÇAS DE DESGASTE	NL WISSELSTUK KEN	RO PIESE DE UZURĂ	EL ΦΘΑΡΜΕΝΑ ΕΞΑΡΤΗΜΑΤΑ	RU РАСХОДНЫЕ МАТЕРИАЛЫ
PROTIG NG 10				13-14
PROTIG NG 20-30				15-16
PROTIG NG 40				17-18

FR PIECES DE RECHANGE	EN SPARE PARTS	IT PEZZI DI RICAMBI	ES PIEZAS DE RECAMBIO	
PT PEÇAS DE SUBSTITUIÇÃO	NL RESERVEOND ERDELEN	RO PIESE DE SCHIMB	EL ΑΝΤΑΛΛΑ- ΚΤΙΚΑ	RU ЗАПАСНЫЕ ЧАСТИ
RL				19-20
EB				21-22

OPTIONS	23-27
----------------	-------

EC & RoHS Declaration of conformity	29-32
--	-------

La gamme standard – The Standard Range
La gamma standard - La gama Estándar
A gama standard - Het Standaardgamma
Gama Standard - Η κανονική σειρά
Стандартный диапазон

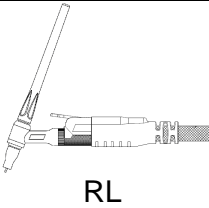
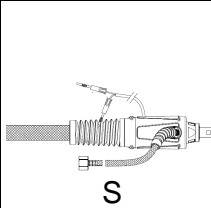
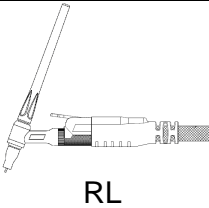
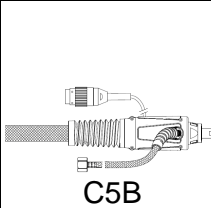
PROTIG NG	5m	8m		
10 RLS	W000278353	W000278355		
20 RLS	W000278356	W000278357		
30 RLS	W000278358	W000278359		
40 RLS	W000278360	W000278361		
10 RL C5B	W000278366	W000278367		
20 RL C5B	W000278368	W000278369		
30 RL C5B	W000278370	W000278371		
40 RL C5B	W000278372	W000278373		

La gamme ergonomique - The Ergonomic Range
La gamma ergonomica - La gama Ergonómica
A gama ergonomica - Het Ergonomische gamma
Gama Ergonomică - Η εργονομική σειρά
Эргономичный спектр

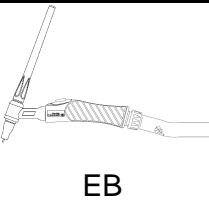
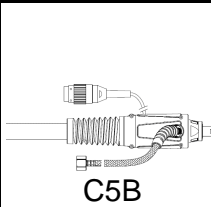
PROTIG NG	5m	8m		
10 EB C5B	W000278394	W000278395		
20 EB C5B	W000278396	W000278397		
30 EB C5B	W000278398	W000278399		
40 EB C5B	W000278400	W000278401		

DONNEES TECHNIQUES / TECHNICAL DATA

Torche manuelle TIG à refroidissement naturel				TIG manual torch with natural cooling			
PROTIG NG		10	20	30	40	PROTIG NG	
Courant assigné	Facteur de marche 35%	125A	150A	200A	250A	Duty cycle 35%	Curent
	Facteur de marche 60%	80A	100A	130A	200A	Duty cycle 60%	
Soudage des alliages légers, réduire le facteur de marche de 30%				Light alloy welding, reduce the duty cycle about 30%			
Classe de tension		L- 113V				Voltage class	
Débit gaz		Mini : 7 l/mn maxi : 13 l/mn				Gas flow	
Electrodes utilisables		Ø1.0 / 3.2 mm	Ø1.0 / 3.2 mm	Ø1.0 / 4.0 mm	Ø1.0 / 4.8 mm	Using electrodes	
Equipement d'origine monté sur la torche	Bouchon	Long Long	Long Long	Long Long	Long Long	Back Cap	Origin equipment fitted to the torch
	Buse	Ø10mm	Ø10mm	Ø12mm	Ø12mm	Nozzle	
	Electrode	Ø1.6 L	Ø2.0 L	Ø2.4 L	Ø2.4 L	Electrode	

CONSIGNES DE SECURITE

Nous vous remercions de la confiance que vous nous avez accordée en acquérant cet appareil qui vous donnera entière satisfaction si vous respectez ses conditions d'emploi et d'entretien.

ATTENTION : la société est dégaagée de toute responsabilité en cas de modification, d'adjonction de composants ou de sous ensembles, ou d'une quelconque transformation de l'appareil ou de l'installation, effectué par le client ou par un tiers, sans un accord préalable spécifique écrit par la société elle-même.

Le soudage à l'arc et le coupage plasma peuvent être dangereux pour l'opérateur et les personnes se trouvant à proximité de l'aire de travail. Lire le manuel d'utilisation et l'instruction de sécurité W000261712. Voir www.airliquidewelding.com.

A) Entretien / Dépannage

Avant toute vérification interne et réparation, vous devez vous assurer que l'appareil est séparé de l'installation électrique par consignation (on entend par consignation, un ensemble d'opérations destinées à séparer et à maintenir l'appareil hors tension).

Vous devez vérifier au moins tous les 6 mois le bon état d'isolement et les raccordements des appareils et accessoires électriques, tels que prises, câbles souples, gaines, connecteurs, prolongateurs, pinces de pièces, porte-électrodes ou torches...

Les travaux d'entretien et de réparation des enveloppes et gaines isolantes doivent être effectuées minutieusement.

Faites réparer par un spécialiste, ou mieux faites lui remplacer les pièces défectueuses.

Vérifier périodiquement le bon serrage et la propreté des connexions électriques.

B) Poste de travail.

N'utilisez que des portes électrodes et torches parfaitement isolés.

L'opérateur doit être isolé du sol et de la pièce à souder (gants, chaussures de sécurité, vêtements secs, tablier de cuir, etc...).

Ne pas toucher simultanément le fil électrode (ou la buse) et la pièce.

C) Sécurité.

Il est indispensable de vous protéger les yeux contre les coups d'arc (éblouissement de l'arc en lumière visible et les rayonnements infrarouge et ultraviolet). Le masque de soudage, sans ou avec casque, doit toujours être muni d'un filtre protecteur dont l'échelon dépend de l'intensité du courant de l'arc de soudage (Norme EN 169).

Les fumées émises au cours des opérations de soudage peuvent être nocives pour la santé. Veillez à utiliser les moyens de protection adéquats (aspiration de fumées, masque ventilé...)

SAFETY INSTRUCTIONS

We thank you for your trust in our company by purchasing this equipment which will provide you with complete satisfaction if you comply with its conditions for use and maintenance

CAUTION: The company declines all responsibility in case of modification, addition of components or subassemblies, or any transformation of the equipment carried out by the customer or a third-party, without prior specific written agreement from the company.

Arc welding and plasma cutting may be dangerous for the operator and persons close to the work area. Read the operating manual and safety instructions W000261712. See www.airliquidewelding.com.

A) Maintenance / Troubleshooting

Before any internal verifications and repair work, make sure that the equipment is separated from the electric installation by electrical isolation (by electrical isolation is meant a group of operations designed to separate and keep the equipment de-energized).

At least every six months, you must check the proper condition of the insulation and connections of the electric equipment and accessories such as plugs, flexible wires, ducts, connectors, extension leads, part-holders, electrode-holders, or torches...

Maintenance and repair work on the jackets and insulating ducts must be carried out extremely carefully. Have defective parts repaired by a specialist, or better still, have them replaced.

Routinely check the proper tightening and cleanliness of the electric connections.

B) Work-station

Use only electrode holders and torches which are perfectly insulated.

The operator must be insulated from the ground-surface and the workpiece (gloves, safety shoes, dry clothes, leather apron, and so forth...).

Do not touch the electrode wire and the part (or the nozzle) simultaneously.

C) Protection.

It is absolutely essential that you protect your eyes from blinding glare (glare of arc invisible light and infrared and ultraviolet radiation).

The welding mask, without or with helmet, must always be equipped with a protective filter whose gradation depends on the welding arc current intensity (EN 169 Standard).

Fumes emitted during welding operations may be dangerous. Use adequate protection means (fumes extraction, vented masks...)

DATI TECNICI / DATOS TECNICOS

Torce manuali TIG con raffreddamento mediante naturale				Torchas manuales TIG refrigeradas por natural			
PROTIG NG		10	20	30	40	PROTIG NG	
Corrente assegnata	Fattore di marcia 35%	125A	150A	200A	250A	Factor de marcha 35%	Corrente assegnata
	Fattore di marcia 60%	80A	100A	130A	200A	Factor de marcha 60%	
Saldatura delle leghe leggere, ridurre il fattore di marcia del 30%				Soldadura de aleaciones ligeras, reducir el factor de marcha un 30%			
Classe di tensione		L- 113V				Classe de tensión	
Portata di gas		Mini : 7 l/mn		maxi : 13 l/mn		Caudal de gas	
Elettrodo utilizzabili		Ø1.0 / 3.2 mm	Ø1.0 / 3.2 mm	Ø1.0 / 4.0 mm	Ø1.0 / 4.8 mm	Electrodos utilizables	
Attrezzato originario	Tappo	Lungo Largo	Lungo Largo	Lungo Largo	Lungo Largo	Tapón	Equipo original montado en el soplete
	Ugello	Ø10mm	Ø10mm	Ø12mm	Ø12mm	Boquilla	
	Electtrodo	Ø1.6 L	Ø2.0 L	Ø2.4 L	Ø2.4 L	Electrodo	

RACCOMANDAZIONI DI SICUREZZA

Vi ringraziamo per la fiducia dimostrataci acquistando questo apparecchio che vi darà piena soddisfazione qualora rispettate le sue condizioni d'impiego e di manutenzione.

ATTENZIONE: la società viene sollevata da ogni responsabilità in caso di modifica, di aggiunta di componenti o di sottoassiemi, o di una qualunque trasformazione dell'apparecchio, eseguiti dal cliente o da terzi, senza un accordo preventivo scritto della società stessa.

Saldatura ad arco e taglio plasma possono essere pericolosi sia per l'operatore sia per le persone d'intorno. Leggere attentamente il manuale d'uso e le prescrizioni di sicurezza W000261712. Visualizza www.airliquidewelding.com.

A) Manutenzione / Riparazione

Prima di qualsiasi verifica interna e riparazione, dovete assicurarvi che l'apparecchio sia scollegato dall'impianto elettrico mediante un dispositivo di divieto di accesso (con il termine "divieto di accesso", si intende una serie di operazioni destinate a separare e a mantenere l'apparecchio fuori tensione).

Dovete verificare almeno ogni 6 mesi il buono stato dell'isolamento ed i collegamenti degli apparecchi e degli accessori elettrici, come prese, cavi flessibili, guaine, conduttori, prolunghes, pinze di pezzi, portaelettrodi o torce...

Gli interventi di manutenzione e di riparazione degli involucri e delle guaine isolanti devono essere eseguiti accuratamente.

Fate riparare da uno specialisti, o meglio fategli sostituire i pezzi difettosi.

Verificate periodicamente il buon serraggio e la pulizia dei collegamenti elettrici.

B) Posto di lavoro

Utilizzate soltanto portaelettrodi e torce perfettamente isolati.

L'operatore deve essere isolato dal suolo e dal pezzo da saldare (guanti, scarpe di sicurezza, vestiti asciutti, grembiule di cuoio, ...).

Non toccare contemporaneamente il filo elettrodo (o l'ugello) ed il pezzo.

C) Sicurezza.

E' indispensabile proteggere i vostri occhi contro i colpi d'arco (abbagliamento dell'arco in luce visibile e le radiazioni infrarossi ed ultravioletti).

La maschera di saldatura, con o senza maschera, deve sempre essere dotata di un filtro protettore, la cui graduazione dipende dell'intensità della corrente dell'arco di saldatura (Norma EN 169).

I fumi emessi durante la saldatura possono essere dannosi per la salute. Usare appropriate protezioni tipo (aspiratori o maschere ventilate..)

CONSIGNAS DE SEGURIDAD

Le agradecemos la confianza que ha depositado en nosotros al adquirir este aparato, que le dará total satisfacción si respeta sus condiciones de empleo y de mantenimiento.

ATENCIÓN: La sociedad se exime de toda responsabilidad en caso de modificación, añadido de componentes o de subconjuntos, o de cualquier transformación del aparato o instalación efectuada por el cliente o por un tercero, sin el acuerdo previo específico y por escrito de la propia sociedad.

El arco de soldar y la cortadora de plasma pueden ser peligrosos para el operador y las personas cercanas al area de trabajo. Lea el manual operativo y las instrucciones de seguridad W000261712. Ver www.airliquidewelding.com.

A) Mantenimiento / Reparación

Antes de cualquier verificación interna o reparación, debe asegurarse de que el aparato está separado de la instalación eléctrica mediante consignación (se entiende por consignación, un conjunto de operaciones destinadas a separar y mantener el aparato fuera de tensión).

Al menos cada 6 meses, debe verificar el correcto estado de aislamiento y las conexiones de los aparatos y de los accesorios eléctricos como tomas, cables flexibles, conductos, conectores, prolongadores, pinzas de piezas, portaelectrodos o torchas. Los trabajos de mantenimiento y de reparación de las cubiertas y conductos aislantes deben realizarse minuciosamente. Las reparaciones deben ser efectuadas por un especialista, así como el cambio de las piezas defectuosas.

Verificar periódicamente si el apriete y la limpieza de las conexiones eléctricas son correctos.

B) Puesto de trabajo

Utilice únicamente portaelectrodos y torchas perfectamente aislados.

El operador debe estar aislado del suelo y de la pieza que va a soldar (guantes, calzado de seguridad, ropa seca, delantal de cuero, etc.).

No tocar simultáneamente el hilo electrodo (o la boquilla) y la pieza.

C) Seguridad.

Es indispensable protegerse los ojos contra los golpes de arco (deslumbramiento del arco en luz visible y radiaciones infrarroja y ultravioleta).

La mascarilla de soldadura, con o sin casco, siempre debe estar equipada de un filtro protector, cuya graduación depende de la intensidad de la corriente del arco de soldadura (Norma EN 169).

Los homos emitidos durante las operaciones de soldadura pueden ser perjudiciales para la salud. Asegurese de usar equipos de protección adecuados (Mascara con ventilación, aspiración de humo...)

DADOS TÉCNICOS / TECHNICAL DATA

Tocha manual TIG de arrefecimento natural				Handmatige natuurgekoelde TIG toorts			
PROTIG NG		10	20	30	40	PROTIG NG	
Corrente assegnata	Factor de marcha 35%	125A	150A	200A	250A	Werkingsfact or 35%	Aangewezen stroom
	Factor de marcha 60%	80A	100A	130A	200A	Werkingsfact or 60%	
Soldadura de ligas leves, reduzir o ciclo de marcha em 30%				Lassen van lichte legeringen, De werkingsfactor met 30% verminderen			
Classe de tensão		L- 113V				Spanningsklasse	
Débito de gás		Mini : 7 l/mn maxi : 13 l/mn				Gasdebit	
Eléctrodo utilizáveis		Ø1.0 / 3.2 mm	Ø1.0 / 3.2 mm	Ø1.0 / 4.0 mm	Ø1.0 / 4.8 mm	Elektrode draden	
Equipamento de origem montado na tocha	Tampa	Longa Lang	Longa Lang	Longa Lang	Longa Lang	Dop	Oorspronkelijk e uitrusting van de toorts
	Bocal	Ø10mm	Ø10mm	Ø12mm	Ø12mm	Nozzle	
	Eléctrodo	Ø1.6 L	Ø2.0 L	Ø2.4 L	Ø2.4 L	Elektrode	

RECOMENDAÇÕES DE SEGURANÇA

Agradecemos-lhe a confiança depositada aquando da aquisição deste aparelho, o qual lhe dará inteira satisfação se respeitar as condições de utilização e de manutenção.

ATENÇÃO: A empresa fica livre de qualquer responsabilidade em caso de modificação, de adição de componentes ou de subconjuntos, ou de qualquer transformação do aparelho ou da instalação, efectuada pelo cliente ou por terceiros, sem o acordo prévio específico escrito da própria empresa.

Soldadura a arco e corte plasma podem ser perigosos para o operador e pessoas próximo da área de trabalho. Leia o manual de funcionamento e as instruções de segurança W000261712.

Veja www.airliquidewelding.com.

A) Manutenção / Reparação

Antes de qualquer verificação interna ou reparação, deve certificar-se que o aparelho está separado da instalação eléctrica mediante consigna (compreende-se por consigna, um conjunto de operações destinadas a separar ou a manter o aparelho fora de tensão).

Deve verificar pelo menos de 6 em 6 meses o estado do isolamento e das conexões dos aparelhos e dos acessórios eléctricos, tais como tomadas, cabos flexíveis, condutas, conectores, prolongadores, pinças de peças, porta-eléctrodos ou tochas...

Os trabalhos de manutenção e de reparação dos revestimentos e das condutas de isolamento devem ser efectuados com minúcia.

Faça executar o trabalho de reparação por um especialista, ou melhor ainda faça-o mudar as peças defeituosas.

Verificar periodicamente o aperto correcto e a limpeza das conexões eléctricas.

B) Posto de trabalho

Só utilize porta-eléctrodos e tochas perfeitamente isolados.

O operador deve estar isolado do piso e da peça a soldar (luvas, sapatos de segurança, roupa seca, avental de cabedal, etc.).

Não toque simultaneamente o fio eléctrodo (ou o bocal) e a peça.

C) Segurança.

É indispensável que esteja protegido contra os arcos eléctricos (encandeamento do arco em luz visível e as radiações infravermelhas e ultravioletas).

A máscara de soldar, sem ou com capacete, deve estar sempre equipada com um filtro protector cuja escala depende da intensidade da corrente do arco de soldadura (Norma EN 169).

Os fumos emitidos durante as operações de soldadura podem ser nocivas para a saúde. Use por favor os melos de protecção adequados (aspiração de fumos, mascaras ventiladas...)

VEILIGHEIDSinSTRUCTIES

Wij danken u voor het in ons gestelde vertrouwen. Het aangekochte toestel zal u volledigevoldoening schenken indien de gebruiksaanwijzing en het onderhoud gerespecteerd worden.

OPGELET : Het bedrijf wordt vrijgesteld van elke verantwoordelijkheid, indien er wijzigingen, toevoegingen van componenten of bijkomende onderdelen aan het toestel of installatie plaatsvinden, kortom er mag geen enkele aanpassing uitgevoerd worden, noch door de klant zelf, noch door derden, zonder voorafgaandelijk geschreven akkoord gegeven door het bedrijf zelf.

Booglassen en plasma snijden kunnen gevaarlijk zijn voor de uitvoerder en voor de personen in de nabije omgeving ervan. Lees de gebruikershandleiding en de veiligheidsinstructies W000261712.

Zie www.airliquidewelding.com.

A) Onderhoud / Pannes

Alvorens een controle of herstelling aan het toestel uit te voeren dient men er zich van te vergewissen dat de installatie gescheiden werd van de elektrische installatie door elektrische isolatie (onder elektrische isolatie verstaat we een opeenvolging van handelingen welke ervoor zorgen dat de installatie zonder stroom is en blijft).

Minimum om de 6 maanden dient er gecontroleerd te worden of de isolatie en verbindingen van het toestel zich nog in goede staat bevinden, evenals de elektrische toebehoren zoals stekkers, flexibele kabels, gaines, verbindingen, verlengkabels, klemmen, elektrodehouders of lasttoortsen...

Onderhoudswerken en herstellingswerkzaamheden aan enveloppen en isolerende gaines dienen met de grootste nauwkeurigheid uitgevoerd te worden.

Laat de herstellingswerkzaamheden uitvoeren door een specialist, of nog beter, laat de defecte onderdelen vervangen.

Controleer op regelmatige tijdstippen het goed vastzitten en de zuiverheid van de elektrische verbindingen.

B) Werkpost

Gebruik enkel perfect geïsoleerde elektrodehouders en lastoortsen.

De operator dient geïsoleerd te zijn van de grond en van het te lassen stuk (handschoenen, veiligheidsschoenen, droge kleding, lederen schort, enz).

Raak nooit gelijktijd de lasdraad (of nozzle) en het te lassen stuk aan.

C) Beveiliging.

Het is onontbeerlijk de ogen te beschermen tegen de lasboog (verblinding door de boog vanwege het zichtbare licht, ultraviolet en de infrarode straling).

Het lasmasker, al dan niet uitgerust met helm, dient steeds voorzien te zijn van een filterbesc herming waarvan het niveau afhankelijk is van de boogintensiteit (Norm EN 169).

Dampen die vrijkomen bij laswerkzaamheden kunnen de gezondheid schaden. Gebruik steeds aangepaste beschermingsmiddelen (rookafzuiging, geventileerde maskers...)

DATE TEHNICE / ΤΕΧΝΙΚΑ ΧΑΡΑΚΤΗΡΙΣΤΙΚΑ

Bec de sudură manual TIG cu răcire naturală		Καυστήρας χειρός TIG με φυσική ψύξη					
PROTIG NG		10	20	30	40	PROTIG NG	
Curent nominal	Factor de funcționare 35%	125A	150A	200A	250A	Κύκλος Λειτουργίας 35%	Ρεύμα
	Factor de funcționare 60%	80A	100A	130A	200A	Κύκλος Λειτουργίας 60%	
Sudura aliajelor ușoare, A se reduce factorul de funcționare cu 30%				Συγκόλληση του αλουμινίου, η μείωση του κύκλου δασμός 30%			
Clasă de tensiune		L- 113V				Κλάση τάσης	
Debit de gaze		Mini : 7 l/mn		maxi : 13 l/mn		Ροή αερίου	
Electrods utilizabile		Ø1.0 / 3.2 mm	Ø1.0 / 3.2 mm	Ø1.0 / 4.0 mm	Ø1.0 / 4.8 mm	Электроды использовали	
Echipament original montat pe becul de sudură	Bușon	Lung μακρός	Lung μακρός	Lung μακρός	Lung μακρός	Πώμα	Αρχικός εξοπλισμός του καυστήρα
	Duză	Ø10mm	Ø10mm	Ø12mm	Ø12mm	Ακροφύσιο	
	Electrod	Ø1.6 L	Ø2.0 L	Ø2.4 L	Ø2.4 L	Электрод	

INSTRUCȚIUNI DE PROTECȚIE A MUNCII

Vă mulțumim pentru încrederea acordată companiei noastre prin cumpărarea acestui aparat de care veți fi pe deplin satisfăcuți dacă respectați condițiile sale de utilizare și de întreținere.

ATENȚIE: compania nu își asumă nici o responsabilitate în cazul modificării, adăugării de componente sau subansamble sau în cazul oricărei transformări a aparatului, efectuată de client sau de un tert, fără acordul anterior specific scris din partea companiei.
Sudura cu arc și tăierea cu plasmă ar putea fi periculoase pentru operatorul și persoanele din apropierea zonei de lucru. Citiți manualul de operare și instrucțiunile de siguranță W000261712.
A se vedea www.airliiquidwelding.com.

A) Întreținere / Depanare

Înainte de a efectua orice verificare internă și orice reparație, asigurați-vă că aparatul este separat de instalația electrică prin izolație electrică (prin izolație electrică se înțelege un grup de operații menite a separa și menține aparatul fără curent).

Trebuie să verificați, cel puțin la fiecare șase luni, izolația și conexiunile aparatelor și accesoriilor electrice, cum ar fi prizele, cablurile flexibile, manșoanele de protecție ale cablurilor, conectorii, prelungitoarele, clemele pieselor, portelectrozii sau becurile de sudură. Lucrările de întreținere și de reparație a aparaturilor și a manșoanelor de protecție trebuie să fie realizate extrem de minuțios. Reparațiile trebuie efectuate de către un specialist care poate, de asemenea, înlocui piesele. Verificați, periodic, strângerea și curățenia conexiunilor electrice.

B) Punctul de lucru

Folosiți numai portelectrozii și becuri de sudură perfect izolate.

Operatorul trebuie să fie izolat de pământ și de piesa de sudat (mănuși, încălțăminte de protecție, îmbrăcăminte uscată, șorț de piele, etc.)

Nu atingeți firul electrodului (sau duza) și piesa în același timp.

C) Protecția.

Este absolut necesar să vă protejați ochii împotriva aprinderii arcului electric (lumina orbitoară provenită de la arcul electric și radiațiile infraroșii și ultraviolete). Masca de sudură, cu sau fără cască, trebuie să fie întotdeauna prevăzută cu un filtru de protecție al cărui eșalon depinde de intensitatea curentului arcului de sudură (Norma EN 169). Emisile de fum din timpul operatiilor de sudare pot fi periculoase. Folosiți mijloace de protecție adecvate (aspirate fum, mastic u ventilatie...)

ΟΔΗΓΙΕΣ ΑΣΦΑΛΕΙΑΣ

Ευχαριστούμε για την εμπιστοσύνη που δείχνετε στην εταιρεία μας με την αγορά αυτού του εξοπλισμού που θα ικανοποιήσει πλήρως αν τηρήσετε τους όρους χρήσης και συντήρησης.

ΠΡΟΣΟΧΗ: Η εταιρεία απαλλάσσεται από κάθε ευθύνη σε περίπτωση τροποποίησης, προσθήκης τμημάτων ή υποσυστημάτων, ή οποιασδήποτε μετατροπής του εξοπλισμού από τον πελάτη ή από τρίτα μέρη, χωρίς τη γραπτή συμφωνία της ίδιας της εταιρείας.

Η ΣΥΓΚΟΛΛΗΣΗ ΤΟΞΟΥ ΚΑΙ Η ΚΟΠΗ ΜΕ ΤΟΞΟ ΠΛΑΣΜΑΤΟΣ ΜΠΟΡΕΙ ΝΑ ΕΙΝΑΙ ΕΠΙΚΙΝΔΥΝΕΣ ΓΙΑ ΤΟ ΧΕΙΡΙΣΤΗ ΚΑΙ ΤΑ ΑΤΟΜΑ ΠΛΗΘΙΟΝ ΤΗΣ ΠΕΡΙΟΧΗΣ ΕΡΓΑΣΙΑΣ. ΔΙΑΒΑΣΤΕ ΤΟ ΕΓΧΕΙΡΙΔΙΟ ΧΡΗΣΗΣ ΚΑΙ ΤΙΣ ΟΔΗΓΙΕΣ ΑΣΦΑΛΕΙΑΣ W000261712.

Δείτε www.airliiquidwelding.com.

A) Συντήρηση / Επισκευή

Πριν την πραγματοποίηση εσωτερικού ελέγχου και εργασιών επισκευής βεβαιωθείτε ότι ο εξοπλισμός διαχωρίζεται από την ηλεκτρική εγκατάσταση με ηλεκτρική μόνωση (η ηλεκτρική μόνωση αποτελείται από ένα σύνολο χειρισμών με στόχο να διαχωρίσει και να διατηρήσει τον εξοπλισμό χωρίς εκτός λειτουργίας).

Τουλάχιστον κάθε έξι μήνες, πρέπει να ελέγχετε την κατάσταση της μόνωσης και των συνδέσεων του εξοπλισμού και των ηλεκτρικών εξαρτημάτων όπως των πριζών, των εύκαμπτων καλωδίων, των περιβλημάτων, των συνδέσμων, των επεκτάσεων, των θηκών των τμημάτων, των θηκών των ηλεκτροδίων ή των καυστήρων.

Οι εργασίες συντήρησης και επισκευής των περιβλημάτων και των μονωτικών αγωγών πρέπει να πραγματοποιούνται με μεγάλη προσοχή.

Τα ελαττωματικά μέρη πρέπει να επισκευάζονται από ειδικούς, ή ακόμα καλύτερα να αντικαθιστούνται. Παρακαλείστε να πραγματοποιείτε προληπτικό έλεγχο της σωστής σύσφιξης και καθαριότητας των ηλεκτρικών συνδέσεων.

B) Θέση εργασίας

Χρησιμοποιείτε πάντα θήκες ηλεκτροδίων και καυστήρες κατάλληλα μονωμένους.

Ο χειριστής πρέπει να είναι μονωμένος από το έδαφος και την επιφάνεια προς συγκόλληση (γάντια, υποδήματα ασφαλείας, δερμάτινη ποδιά, και κτλ...).

Μην ακουμπάτε το ηλεκτρόδιο και τον εξοπλισμό (ή το ακροφύσιο) ταυτοχρόνως.

Γ) Προστασία.

Είναι πολύ σημαντικό να προστατεύετε τα μάτια σας από την εκτυφλωτική αντανάκλαση (αντανάκλαση του ορατού φωτός και της υπέρυθρης και υπεριώδους ακτινοβολίας).

Η μάσκα οξυγονοκόλλησης, χωρίς ή με το κράνος, πρέπει να είναι εξοπλισμένη πάντα με ένα προστατευτικό φίλτρο, του οποίου η διαβάθμιση εξαρτάται από την ένταση του ρεύματος του τόξου οξυγονοκόλλησης (Πρότυπο EN 169). Αναθυμιάσεις που εκπέμπεται κατά τη διάρκεια εργασιών συγκόλλησης μπορεί να αποβεί επικίνδυνη. Χρησιμοποιήστε την κατάλληλη προστασία μέσω (αναθυμιάσεις εξόρυξη, ventiled μάσκες ...)

ТЕХНИЧЕСКИЕ ХАРАКТЕРИСТИКИ /

Ручная сварочная горелка TIG с воздушным охлаждением					
PROTIG NG		10	20	30	40
Сила тока Продолжительность включения	35%	125A	150A	200A	250A
	60%	80A	100A	130A	200A
Сварка алюминия, сокращение рабочего цикла на 30%					
Класс напряжения		L- 113V			
Скорость подачи газа		Mini : 7 l/mn maxi : 13 l/mn			
Полезные сыновья		Ø1.0 / 3.2 mm	Ø1.0 / 3.2 mm	Ø1.0 / 4.0 mm	Ø1.0 / 4.8 mm
Исходное оборудование для сварочной горелки	Краткое	длинный	длинный	длинный	длинный
	Сопло	Ø10mm	Ø10mm	Ø12mm	Ø12mm
	Расходная проволока	Ø1.6 L	Ø2.0 L	Ø2.4 L	Ø2.4 L

ИНСТРУКЦИЯ ПО ТЕХНИКЕ БЕЗОПАСНОСТИ

Благодарим Вас за доверие, оказанное нам при покупке данного оборудования использованием которого Вы будете полностью удовлетворены, если будете выполнять условия по эксплуатации и техническому обслуживанию.

ПРЕДУПРЕЖДЕНИЕ: Компания снимает с себя всякую ответственность в случае модификации, установки дополнительных частей или любой трансформации оборудования, выполненной покупателем или любыми третьими лицами без предварительного соглашения с компанией.

ДУГОВАЯ СВАРКА И ПЛАЗМЕННАЯ РЕЗКА МОГУТ ПРЕДСТАВЛЯТЬ ОПАСНОСТЬ ДЛЯ СВАРЩИКА И ЛЮДЕЙ, НАХОДЯЩИХСЯ ВБЛИЗИ ВЕДЕНИЯ РАБОТ. ОЗНАКОМЬТЕСЬ С РУКОВОДСТВОМ ПО ЭКСПЛУАТАЦИИ И УКАЗАНИЯМИ ПО ТЕХНИКЕ БЕЗОПАСНОСТИ W000261712. См . www.airliquidewelding.com.

А) Техническое обслуживание/Ремонт

Перед началом любых внутренних проверок или ремонтных работ убедитесь, что оборудование отключено от энергоснабжения электрической установки (под отключением от энергоснабжения подразумевается группа операций, предназначенных для гарантированного отключения оборудования от электропитания).

Как минимум каждые шесть месяцев вы должны проверять состояние изоляции и соединений электрического оборудования и аксессуаров, таких как розетки, гибкие провода, каналы, коннекторы, удлинители, зажимы для крепления деталей, электрододержатели или горелки...

Техническое обслуживание и ремонтные работы изоляционных каналов и оболочек следует выполнять с предельной осторожностью.

Ремонт неисправных частей должен выполнять специалист, а еще лучше их просто заменить.

Постоянно проверяйте, насколько прочны и чисты электрические соединения.

В) Рабочее место

Используйте только идеально изолированные электрододержатели и горелки.

Оператор должен быть изолирован от поверхности земли и инструмента (перчатки, специальная защитная обувь, сухая одежда, кожаный фартук и т. д.).

Не дотрагивайтесь одновременно до сварочной проволоки (или мундштука сварочной головки) и детали.

С) Защита.

Необходимо защитить ваши глаза от блеска сварочной дуги (ослепления видимым, инфракрасным и ультрафиолетовым излучением дуги).

Независимо от наличия шлема, сварочная маска всегда должна иметь защитный фильтр, номер затемнения которого определяется интенсивностью тока сварочной дуги (стандарт EN 169).

Пары испускаемых при проведении сварочных работ может быть опасным. Используйте адекватные средства защиты (паров добычи, ventiled маски ...)

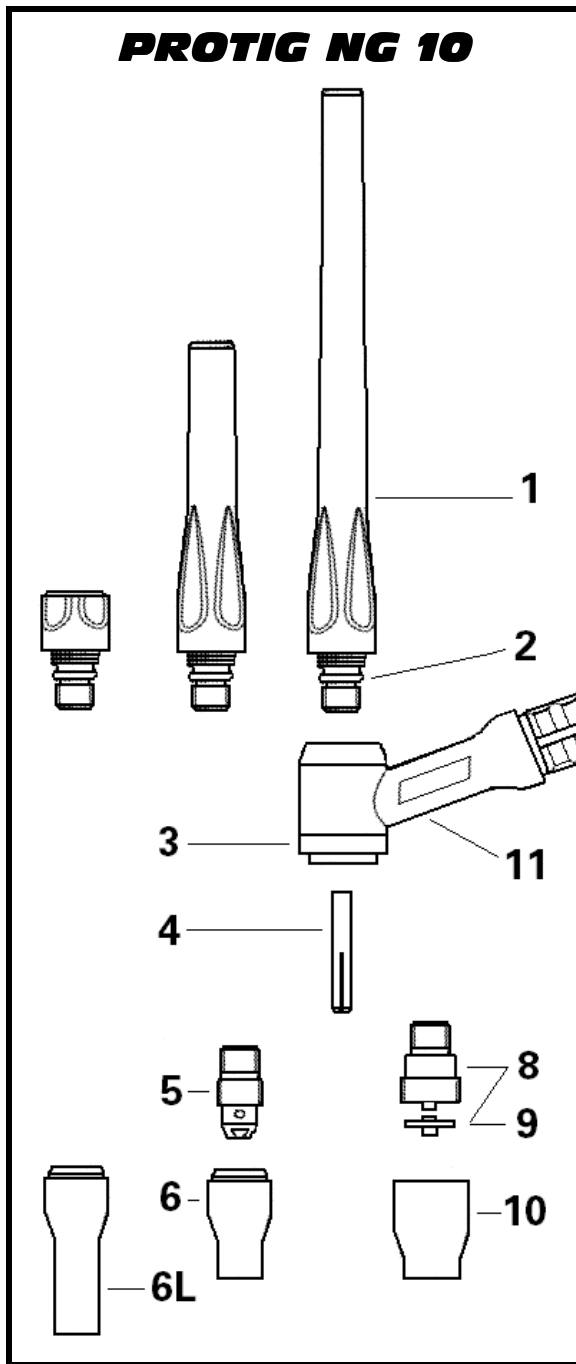

REP	PROTIG NG 10	Ø	FR PIECES D'USURE
1	W000306220	//	Bouchon court
	W000306221	//	Bouchon moyen
	W000306222	//	Bouchon long
2	W000306229	//	Joint de bouchon
3	W000306210	//	Bague d'étanchéité
4	W000306236	1.0	Pince
	W000306237	1.6	
	W000306238	2.0	
	W000306239	2.4	
	W000306259	2.5	
	W000306240	3.2	
5	W000306205	//	Siège standard
6	W000306269	6.4	Buse
	W000306270	8.0	
	W000306271	9.6	
	W000306272	12.8	
6L	W000306456	4.8	Buse longue
	W000306457	6.4	
	W000306458	8.0	
	W000306459	9.6	
8	W000306213	//	Siège Gas Lens
9	W000306218	//	Filtre Gas Lens
10	W000306284	8.0	Buse Gas Lens
	W000306285	9.6	
	W000306286	11.2	
11	W000143188	//	Corps de torche P NG 10

EN WEAR PARTS	IT PEZZI DI USURA	ES PIEZAS DE DESGASTE	PT PEÇAS DE DESGASTE	NL WISSELSTU KKEN	RO PIESE DE UZURĂ	EL ΦΑΡΜΑΚΑ ΕΞΑΡΤΗΜΑΤΑ	RU Расходные материалы
Short back cap	Tappo corto	Tapón corto	Tampa curta	Dop kort	Buşon scurt	Πώμα σύντομο	Краткое колпачок
Medium back cap	Tappo medio	Tapón medio	Tampa média	Dop gemiddeld	Buşon mediu	Πώμα μέσος όρος	Краткое средний
Long back cap	Tappo lungo	Tapón largo	Tampa longa	Dop lang	Buşon lung	Πώμα μακράς	Краткое длинный
Back cap O'Ring	Giunto di tappo	Junta de tapón	Junta de tampa	Doppakking	Garnitură de buşon	τσιμούχα βύσμα	плагин прокладки
Sealing ring	Anello di tenuta	Anillo de estanqueidad	Anel de vedação	Afdichtring	Inel de etanşare	Στεγανοποιητικό δακτύλιο	Уплотнительное кольцо
Collet	Pinza	Pinza	Pinça	Klem	Clemă	Σφικτήρας	Зажим
Standard collet body	Sede standard	Asiento estándar	Sede standard	Standaardzitting	Scaun standard	Standard κάθισμα	Стандартное место
Nozzle	Ugello	Boquilla	Bocal	Nozzle	Duză	Ακροφύσιο	Сопло
Long Nozzle	Ugello lungo	Boquilla largo	Bocal longo	Nozzle lang	Duză lung	Ακροφύσιο μακράς	Сопло длинный
Gas Lens collet body	Sede Gas Lens	Asiento Gas Lens	Sede Gas Lens	Zitting Gas Lens	Scaun Gas Lens	Κάθισμα Gas Lens	Место Gas Lens
Gas Lens filter	Filtro Gas Lens	Filtre Gas Lens	Filtro Gas Lens	Filter Gas Lens	Filtru Gas Lens	Φίλτρο Gas Lens	Фильтр Gas Lens
Gas Lens nozzle	Gas Lens ugello	Gas Lens boquilla	Gas Lens bocal	Gas Lens nozzle	Gas Lens duză	Gas Lens Ακροφύσιο	Gas Lens Сопло
P NG 10 head	Corpo P NG 10	Cuerpo P NG 10	Corpo P NG 10	Lichaam P NG 10	Corp P NG 10	Σώμα P NG 10	Тело P NG 10

PROTIG NG 20-30

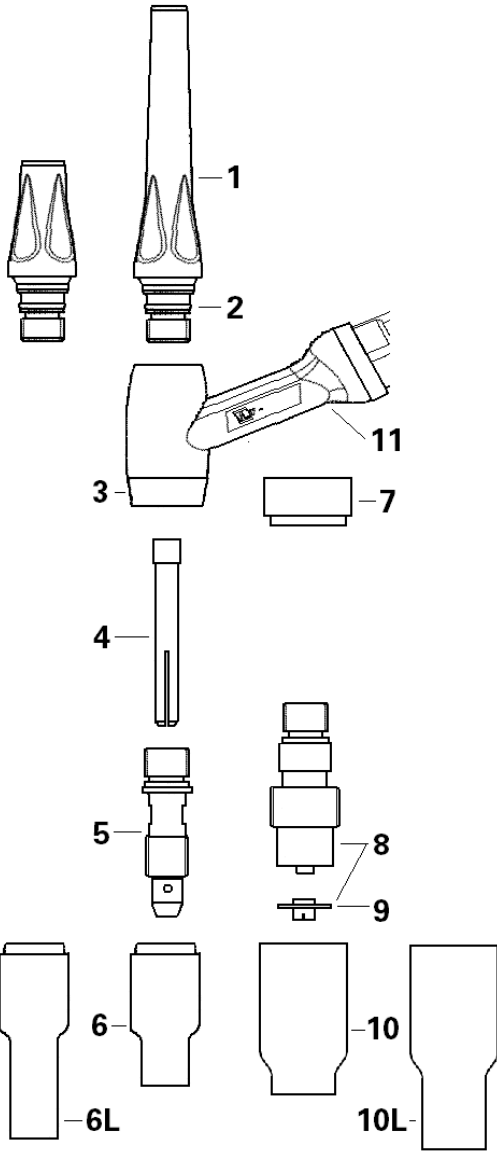

REP	PROTIG NG 20	PROTIG NG 30	Ø	FR PIECES D'USURE
1	W000306223			Bouchon court
	W000306224			Bouchon long
2	W000306230			Joint de bouchon
3	W000306211			Bague d'étanchéité
4	W000306241	W000306246	1.0	Pince
	W000306242	W000306247	1.6	
	W000306243	W000306248	2.0	
	W000306244	W000306249	2.4	
	W000306260	W000306261	2.5	
	W000306245	W000306250	3.2	
	/	W000306251	4.0	
5	W000306206	W000306207		Siège standard
6	W000306273	W000306277	6.4	Buse
	W000306274	W000306278	8.0	
	W000306275	W000306279	9.6	
	W000306276	W000306280	12.8	
	/	W000306281	15.7	
6L	/	W000306462	6.4	Buse longue
	/	W000306463	8.0	
	/	W000306464	9.6	
	/	W000306465	11.2	
	/	W000306466	12.8	
7	W000306216			Bague d'étanchéité Gas lens
8	W000306214			Siège Gas Lens
9	W000306219			Filtre Gas Lens
10	W000306287		8.0	Buse Gas Lens
	W000306288		9.6	
	W000306288		12.8	
	W000306290		15.0	
10L	W000306467		8.0	Buse long Gas Lens
	W000306468		9.6	
	W000306469		11.2	
	W000306470		12.6	
11	W000143189	/		Corps de torche P NG 20
	/	W000143190		Corps de torche P NG 30

EN WEAR PARTS	IT PEZZI DI USURA	ES PIEZAS DE DESGASTE	PT PEÇAS DE DESGASTE	NL WISSELSTUKKEN	RO PIESE DE UZURĂ	EL ΦΑΡΜΑΚΑ ΕΞΑΡΤΗΜΑΤΑ	RU Расходные материалы
Short back cap	Tappo corto	Tapón corto	Tampa curta	Dop kort	Buşon scurt	Πώμα σύντομο	Краткое колпачок
Long back cap	Tappo lungo	Tapón largo	Tampa longa	Dop lang	Buşon lung	Πώμα μακρής	Краткое длинный
Back cap O'Ring	Giunto di tappo	Junta de tapón	Junta de tampa	Doppakking	Garnitură de buşon	τσιμούχα βύσμα	плагин прокладки
Sealing ring	Anello di tenuta	Anillo de estanqueidad	Anel de vedação	Afdichtring	Inel de etanşare	Στεγανοποιητικό δακτύλιο	Уплотнительное кольцо
Collet	Pinza	Pinza	Pinça	Klem	Clemă	Σφικτήρας	Зажим
Standard collet body	Sede standard	Asiento estándar	Sede standard	Standaardzitting	Scaun standard	Standard κάθισμα	Стандартное место
Nozzle	Ugello	Boquilla	Bocal	Nozzle	Duză	Ακροφύσιο	Сопло
Long Nozzle	Ugello lungo	Boquilla largo	Bocal longo	Nozzle lang	Duză lung	Ακροφύσιο μακρής	Сопло длинный
Gas lens Sealing ring	Gas Lens Anello di tenuta	Gas Lens Anillo de estanqueidad	Gas Lens Anel de vedação	Gas Lens Afdichtring	Gas Lens Inel de etanşare	GL.Στεγανοποιητικό δακτύλιο	GL.Уплотнительное кольцо
Gas Lens collet body	Sede Gas Lens	Asiento Gas Lens	Sede Gas Lens	Zitting Gas Lens	Scaun Gas Lens	Κάθισμα Gas Lens	Место Gas Lens
Gas Lens filter	Filtro Gas Lens	Filtre Gas Lens	Filtro Gas Lens	Filter Gas Lens	Filtro Gas Lens	Φίλτρο Gas Lens	Фильтр Gas Lens
Gas Lens nozzle	Gas Lens ugello	Gas Lens boquilla	Gas Lens bocal	Gas Lens nozzle	Gas Lens duză	Gas Lens Ακροφύσιο	Gas Lens Сопло
Gas Lens Long Nozzle	Gas Lens Ugello lungo	Gas Lens Boquilla largo	Gas Lens Bocal longo	Gas Lens Nozzle lang	Gas Lens Duză lung	Gas Lens Ακροφύσιο μακρής	Gas Lens Сопло длинный
P NG 20 head	Corpo P NG 20	Cuerpo P NG 20	Corpo P NG 20	Lichaam P NG 20	Corp P NG 20	Σώμα P NG 20	Тело P NG 20
P NG 30 head	Corpo P NG 30	Cuerpo P NG 30	Corpo P NG 30	Lichaam P NG 30	Corp P NG 30	Σώμα P NG 30	Тело P NG 30

PROTIG NG 40

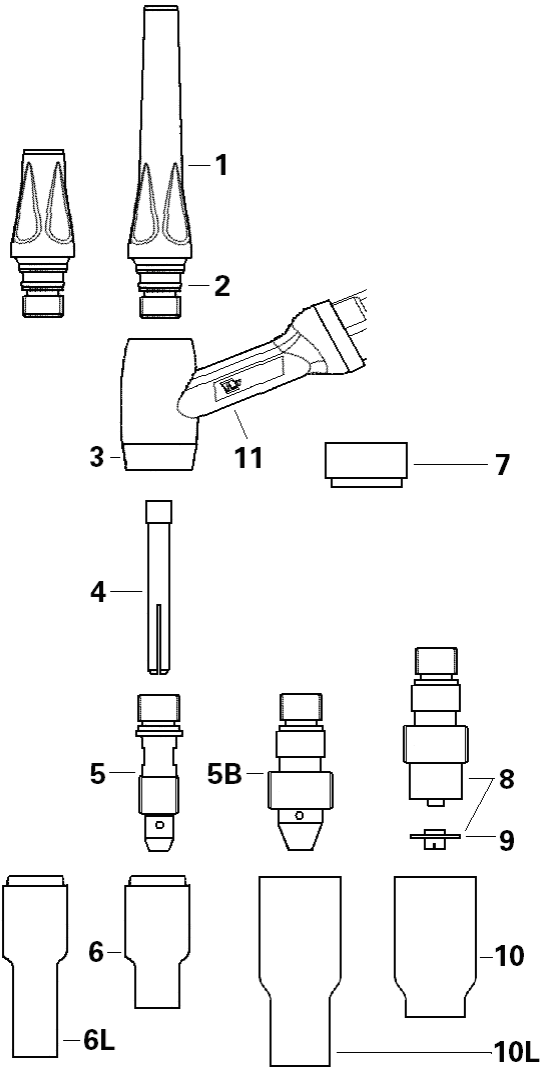

RE P	PROTIG NG 40	Ø	FR PIECES D'USURE
1	W000306225	//	Bouchon court
	W000306226	//	Bouchon long
2	W000306231	//	Joint de bouchon
3	W000306212	//	Bague d'étanchéité
4	W000306252	1.0	Pince D
	W000306253	1.6	
	W000306254	2.0	
	W000306255	2.4	
	W000306256	3.2	
	W000306257	4.0	
W000306258	4.8		
5	W000306208	//	Siège standard
5B	W000306201	//	Siège renforcé
6	W000306277	6.4	Buse
	W000306278	8.0	
	W000306279	9.6	
	W000306280	12.8	
	W000306281	15.7	
6L	W000306462	6.4	Buse longue
	W000306463	8.0	
	W000306464	9.6	
	W000306465	11.2	
7	W000306217	//	Bague d'étanchéité Gas lens
8	W000306215	//	Siège Gas Lens
9	W000306219	//	Filtre Gas Lens
10	W000306287	8.0	Buse Gas Lens
	W000306288	9.6	
	W000306289	12.8	
	W000306290	15.0	
10L	W000306467	8.0	Buse long. Gas Lens
	W000306468	9.6	
	W000306469	11.2	
	W000306470	12.6	
11	W000143191	//	Corps de torche P NG 40

EN WEAR PARTS	IT PEZZI DI USURA	ES PIEZAS DE DESGASTE	PT PEÇAS DE DESGASTE	NL WISSELSTU KKEN	RO PIESE DE UZURĂ	EL ΦΑΡΜΑΚΑ ΕΞΑΡΤΗΜΑΤΑ	RU Расходные материалы
Short back cap	Tappo corto	Tapón corto	Tampa curta	Dop kort	Buşon scurt	Πώμα σύντομο	Краткое колпачок
Long back cap	Tappo lungo	Tapón largo	Tampa longa	Dop lang	Buşon lung	Πώμα μακρής	Краткое длинный
Back cap O'Ring	Giunto di tappo	Junta de tapón	Junta de tampa	Doppakking	Garnitură de buşon	ταµούχα βύσµα	плагин прокладки
Sealing ring	Anello di tenuta	Anillo de estanqueidad	Anel de vedação	Afdichttring	Inel de etansare	Στεγανοποιητικό δακτύλιο	Уплотнительное кольцо
Collet	Pinza	Pinza	Pinça	Klem	Clemă	Σφικτήρας	Зажим
Standard collet body	Sede standard	Asiento estándar	Sede standard	Standaardzitting	Scaun standard	Standard κάθισµα	Стандартное место
Strengthened collet body	Sede rafforzato	Asiento fortalecido	Sede reforçada	versterktzitting	Scaun consolidate	Ενισχυθεί κάθισµα	Укрепить место
Nozzle	Ugello	Boquilla	Bocal	Nozzle	Duză	Ακροφύσιο	Сопло
Long Nozzle	Ugello lungo	Boquilla largo	Bocal longo	Nozzle lang	Duză lung	Ακροφύσιο μακρής	Сопло длинный
Gas lens Sealing ring	Gas Lens Anello di tenuta	Gas Lens Anillo de estanqueidad	Gas Lens Anel de vedação	Gas Lens Afdichttring	Gas Lens Inel de etansare	GL.Στεγανοποιητι κό δακτύλιο	GL.Уплотнитель ное кольцо
Gas Lens collet body	Sede Gas Lens	Asiento Gas Lens	Sede Gas Lens	Zitting Gas Lens	Scaun Gas Lens	Κάθισµα Gas Lens	Место Gas Lens
Gas Lens filter	Filtro Gas Lens	Filtre Gas Lens	Filtro Gas Lens	Filter Gas Lens	Filtru Gas Lens	Φίλτρο Gas Lens	Фильтр Gas Lens
Gas Lens nozzle	Gas Lens ugello	Gas Lens boquilla	Gas Lens bocal	Gas Lens nozzle	Gas Lens duză	Gas Lens Ακροφύσιο	Gas Lens Сопло
Gas Lens Long Nozzle	Gas Lens Ugello lungo	Gas Lens Boquilla largo	Gas Lens Bocal longo	Gas Lens Nozzle lang	Gas Lens Duză lung	Gas Lens Ακροφύσιο μακρής	Gas Lens Сопло длинный
P NG 40 head	Corpo P NG 40	Cuerpo P NG 40	Corpo P NG 40	Lichaam P NG 40	Corp P NG 40	Σώµα P NG 40	Тело P NG 40

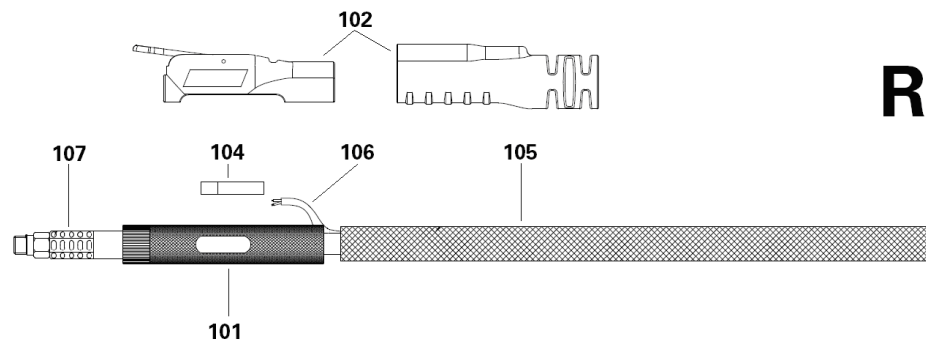

R L

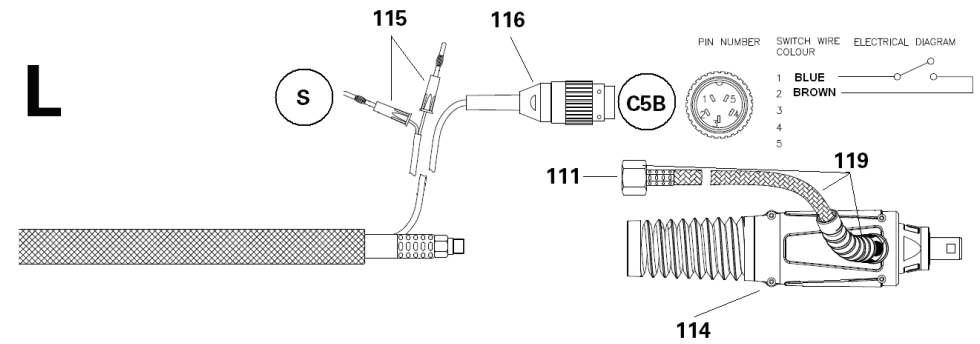

REP	REFERENCE	PROTIG NG	FR PIECES DE RECHANGE	EN SPARE PARTS	IT PEZZI DI RICAMBI	ES PIEZAS DE RECAMBIO	
101	W000279230	10-20	Manche RL	RL handle	Manico RL	Mango RL	
	W000279231	30-40					
102	W000279227	10-20	Boitier gâchette + manchette	Switch box + Sleeve	Contenitore grilletto + Manica	Caja gatillo + Manguito	
	W000279229	30-40					
104	W000279233	10-20-30-40	Microrupteur	Microswitch	Microinterruttore	Microrruptor	
105	W000143220	10-20-30-40	Gaine tissée	Woven sheath	Guaina tessuta	Conducto tejido	
106	W000352104	10-20-30-40	Câble 2 conducteurs	Trigger cable 2 wires	Cavo 2 conduttori	Cable 2 conductores	
107	W000279247	10-20	Canalisation gaz-électricité	Gas Power cable	Tubazione gas-elettricità	Canalización gas-electricidad	
	W000279248						8m
	30-40	W000279249					5m
		W000279250					8m
111	W000270829	10-20-30-40	Raccord femelle M12x1	Female connection M12x1	Raccordo femmina M12x1	Racor hembra M12x1	
114	W000279238	10-20-30-40	Fiche C gas	Gas C connection	Spina C gas	Conector C gas	
115	W000270832	S	Fiche male gâchette	Trigger male connection	Connettore a spina grilletto	Conector macho gatillo	
116	W000270833	C5B	Fiche 5 broches	Plug 5 pins	Spina 5 spinotti	Conector de 5 patillas	
119	W000279396	10-20-30-40	Canalisation entrée gaz	Gas inlet pipe	Tubo di entrata del gas	Del tubo de gas de entrada	

PT PEÇAS DE SUBSTITUIÇÃO	NL RESERVEONDERDEL EN	RO PIESE DE SCHIMB	EL ΑΝΤΑΛΛΑ-ΚΤΙΚΑ	RU Запасные части
Cabo RL	Handvat RL	Mâner RL	Χειριστήριο RL	Ручка RL
Caixa gatilho + Regalo	Behuizing trekker + Mof	Cutiea piedicii + Ratare	Σκανδάλη + Αδεξιότητα	Гашетка + Муфта
Micro-interruptor	Microswitch	Microîntreupător	Μικροδιακόπτη	Микропереключатель
Bainha tecida	Geweven mantel	Înveliș țesut	Εξωτερικό κάλυμμα	Кабельная оболочка
Cabo de 2 condutores	Kabel 2 geleiders	Cablu cu 2 conductori	2 αγωγού καλωδίων	2 провод
Canalização gas-electricidade	Leiding gas-elektriciteit	Conductă gaz-electricitate	Καλώδιο τροφοδοσίας φυσικού αερίου	Газ Кабель питания
União fêmea M12x1	Vrouwelijke aansluiting M12x1	Racord cu mufă M12x1	Θηλυκό σύνδεση M12x1	Женский соединение M12x1
Ficha C gas	Stekker C gas	Fișă C gaz	Παροχή C νερού	Газовое C подключение
Ficha macho gatilho	Mannelijke stekker trekker	Fișă cu cer a piedicii	Βύσμα Σκανδάλη αρσενικό σύνδεση	Штекер Триггер мужской связи
Ficha 5 pinos	Stekker 5 pennen	Fișă cu 5 știfturi	Βύσμα 5 καρφίτσα	Штекер 5 штифт
Tubo de entrada de gás	Gas inlaat buis	De gaze cu tub de admisie	Σωλήνα εισόδου του αερίου	Газ входе трубки

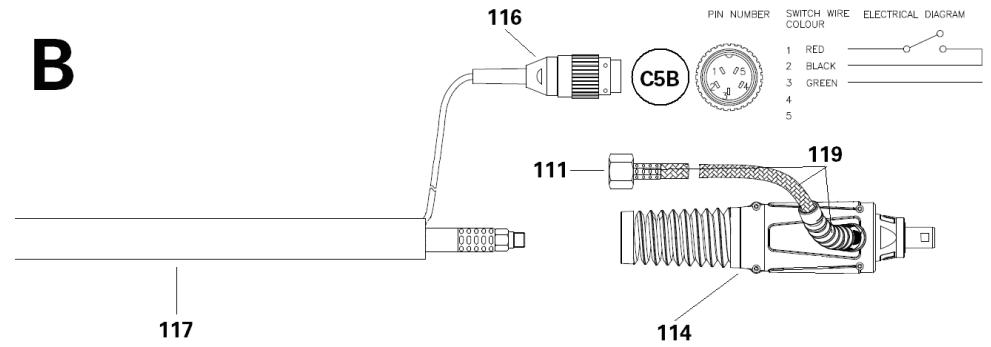
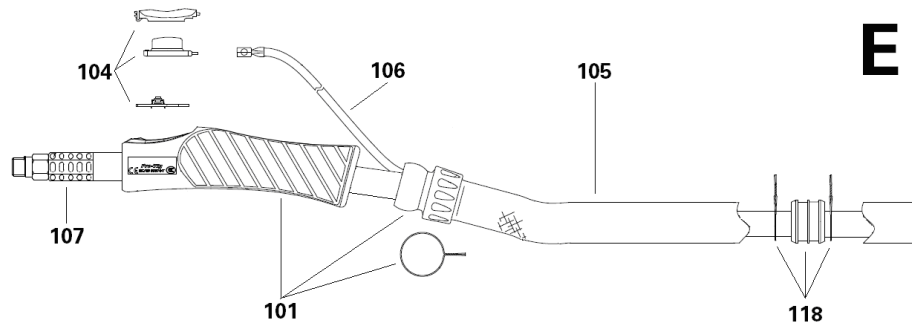

REP	REFERENCE	PROTIG NG	FR PIECES DE RECHANGE	EN SPARE PARTS	IT PEZZI DI RICAMBI	ES PIEZAS DE RECAMBIO
101	W000279234	10-20	Manche EB	EB handle	Manico EB	Mango EB
	W000279235	30-40				
104	W000279241	10-20-30-40	Microrupteur	Microswitch	Microinterruttore	Microrruptor
105	W000279282	10-20	Gaine cuir	Leather sheath	Guaina in pelle	Cuero funda
	W000279283	30-40				
106	W000279287	10-20-30-40	Câble gâchette EB	Trigger cable EB	Cavo Grilletto EB	Cable Gatillo EB
107	W000279247	10-20	Canalisation gaz-électricité	Gas Power cable	Tubazione gas-elettricità	Canalización gas-electricidad
	W000279248					
	W000279249	8m				
	W000279250	30-40				
111	W000270829	10-20-30-40	Raccord femelle M12x1	Female connection M12x1	Raccordo femmina M12x1	Racor hembra M12x1
		10-20-30-40	Fiche C gas	Gas C connection	Spina C gas	Conector C gas
116	W000270833	C5B	Fiche 5 broches	Plug 5 pins	Spina 5 spinotti	Conector de 5 patillas
117	W000279284	10-20	Gaine EPDM	EPDM Sheath	Guaina in EPDM	EPDM funda
		W000352112				
118	W000279260	10-20	Raccord de gaines	Fitting sleeves	Montaggio maniche	Colocación de mangas
		W000279303				
119	W000279396	10-20-30-40	Canalisation entrée gaz	Gas inlet tube	Tubo di entrata del gas	Del tubo de gas de entrada

PT PEÇAS DE SUBSTITUIÇÃO	NL RESERVEONDERDEL EN	RO PIESE DE SCHIMB	EL ΑΝΤΑΛΛΑ-ΚΤΙΚΑ	RU Запасные части
Cabo EB	Handvat EB	Mâner EB	Χειριστήριο EB	Ручка EB
Micro-interruptor	Microswitch	Microînterupător	Μικροδιακόπτη	Микропереключатель
Bainha de couro	Lederen schede	Teaca din piele	Δερμάτινη θήκη	Кожаные ножны
Cabo de Gatilho EB	Kabel Trekker EB	Cablu cu Piedică EB	Καλώδιο Σκανδάλη EB	Триггер кабель EB
Canalização gas-electricidade	Leiding gas-elektriciteit	Conductă gaz-electricitate	Καλώδιο τροφοδοσίας φυσικού αερίου	Газ Кабель питания
União fêmea M12x1	Vrouwelijke aansluiting M12x1	Racord cu mufă M12x1	Θηλυκό σύνδεση M12x1	Женский соединение M12x1
Ficha C gas	Stekker C gas	Fișă C gaz	Παροχή C νερού	Газовое C подключение
Ficha 5 pinos	Stekker 5 pennen	Fișă cu 5 știfturi	Βύσμα 5 καρφίτσα	Штекер 5 штифт
EPDM Bainha	EPDM Schede	EPDM manta	EPDM Κολεός	Оболочка из EPDM
Arranjo bainhas	Mouwen	Amenajarea furtune	Τοποθέτηση μανίκια	Монтаж рукава
Tubo de entrada de gás	Gas inlaat buis	De gaze cu tub de admisie	Σωλήνα εισόδου του αερίου	Газ входе трубки

OPTIONS

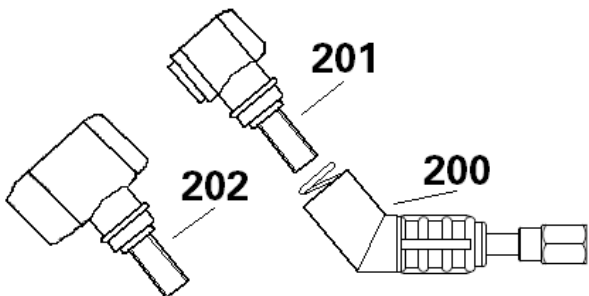

REP	REFERENCE	FR	EN	IT	ES	PT	NL	RO	EL	RU
200	W000279381	Corps de torche cintré, en remplacement des corps PROTIG 10 et PROTIG 20	Torch body bent, replacing the body PROTIG 10 and PROTIG 20	Torcia corpo piegato, la sostituzione del corpo PROTIG 10 e PROTIG 20	Antorcha cuerpo doblado, en sustitución del cuerpo PROTIG 10 y PROTIG 20	Tocha corpo curvado, substituindo o corpo PROTIG 10 e PROTIG 20	Torch lichaam gebogen, ter vervanging van het lichaam PROTIG 10 en PROTIG 20	Torța aplecat organism, înlocuind corpul PROTIG 10 și PROTIG 20	Δάδα κλίση του σώματος, που αντικαθιστά το σώμα PROTIG 10 και PROTIG 20	Факел закружения корпуса, заменив тело PROTIG 10 р PROTIG 20
201	W000279383	Tête PROTIG 10	Head PROTIG 10	Testa PROTIG 10	Jefe PROTIG 10	Chefe PROTIG 10	Hoofd PROTIG 10	Șeful PROTIG 10	Επικεφαλής PROTIG 10	Глава PROTIG 10
202	W000279384	Tête PROTIG 20-30	Head PROTIG 20-30	Testa PROTIG 20-30	Jefe PROTIG 20-30	Chefe PROTIG 20-30	Hoofd PROTIG 20-30	Șeful PROTIG 20-30	Επικεφαλής PROTIG 20-30	Глава PROTIG 20-30

	W000141831	Connexion gaz rapide Pour branchement sur ancienne source de puissance, en remplacement du raccord vissé M12x100	Quick connection Gas For connection to ancient power source, replacing the connection M12x100	Connessione rapida di gas Per il collegamento alla fonte di alimentazione antica, in sostituzione del collegamento M12x100	Rápida conexión de gas Para la conexión a la fuente de alimentación antiguos, para sustituir a las conexiones de M12x100	conexão rápida de gás Para a ligação à fonte de alimentação antiga, substituindo a conexão M12x100	Snelle verbinding Gas Voor aansluiting op het oude energiebron, ter vervanging van de verbinding M12x100	Rapida conexiune de gaz Pentru conectarea la sursa de alimentare vechi, înlocuind M12x100 conexiunea	Γρήγορη σύνδεση φυσικού αερίου Για τη σύνδεση με την αρχαία πηγή ενέργειας, την αντικατάσταση του M12x100 σύνδεση	Быстрое подключение газа Для подключения к древним источником питания, заменив связи M12x100
--	------------	---	--	---	---	---	---	---	--	---

Commandes gâchette simple. Maintenance simplifiée.
Trigger simple commands. Simplified maintenance.
Trigger semplici comandi. Manutenzione semplificata.
Trigger órdenes sencillas. Mantenimiento simplificado.
Acionar comandos simples. Manutenção simplificada.
Trigger eenvoudige opdrachten. Vereenvoudigd onderhoud.
Trigger comenzi simple. Simplificată de întreținere.
Trigger απλές εντολές. Απλοποιημένη συντήρηση.
Триггер простые команды. Упрощенное обслуживание.

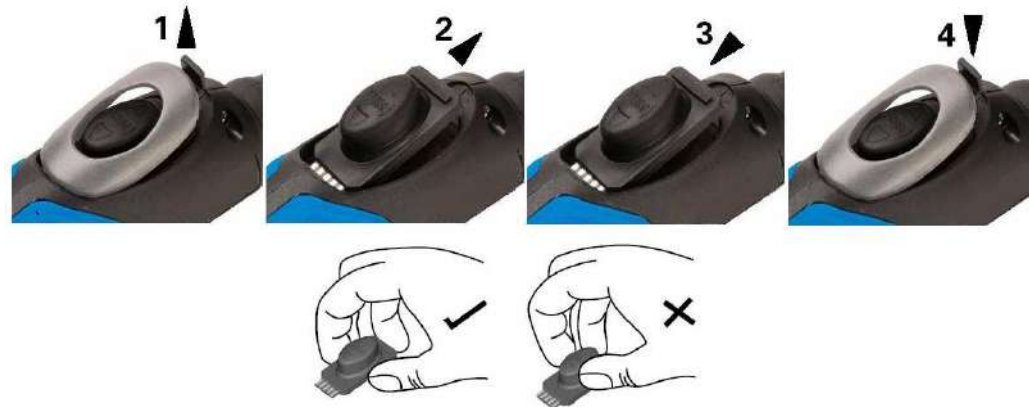

Kit B	Kit L	Kit BB
W000279241	W000279245	W000279242
<p>5:E 4:D 3:C 2:B 1:A</p> <p>Switch wire colour Green Brown Black White Red</p> <p>Pin Number</p>	<p>5:E 4:D 3:C 2:B 1:A</p> <p>Switch wire colour Green Brown Black White Red</p> <p>Pin Number</p>	<p>5:E 4:D 3:C 2:B 1:A</p> <p>Switch wire colour Green Brown Black White Red</p> <p>Pin Number</p>

Gâchette avec potentiomètre de réglage à distance. Maintenance à faire par un professionnel.

Trigger with remote control potentiometer. Maintenance to be done by a professional

Trigger con potenziometro telecomando. La manutenzione da fare da un professionista.

Trigger con potenciômetro de ajuste a distancia. Manutenimento a ser realizado por un profesional.

Trigger com potenciômetro de ajuste remoto. Manutenção a ser feita por um profissional.

Trigger met afstandsbediening aanpassing potentiometer. Onderhoud dient te gebeuren door een professional.

De declanșare cu potențiomtru de ajustare la distanță. De întreținere care urmează să fie efectuată de către un profesionist.

Σκανδάλη με απομακρυσμένους ποτενσιόμετρο ρύθμισης. Η συντήρηση να γίνει από έναν επαγγελματία.

Триггер с удаленного потенциометра регулировки. Обслуживание предстоит сделать профессионально.

Remplacez la prise 5 broches par une autre prise suivant le schéma.
 Replace the plug 5-pin socket by another following the wiring diagram.
 Sostituire la spina presa 5 poli da un altro seguendo lo schema elettrico
 Vuelva a colocar el tapón de toma de 5-pin por otro siguiendo el esquema de cableado
 Recoloque o plugue do soquete de 5 pinos, por outro a seguir o diagrama de fiação.
 Vervang de stekker 5-polige contactdoos door een ander naar aanleiding van de bedradingsschema.
 Înlocuiți plug socket-5-pini de către un alt text schema de conexiuni.
 Αντικαταστήστε το βύσμα 5-pin υποδοχή από άλλο μετά το διάγραμμα συνδεσμολογίας.
 Заменить вилку 5-контактный разъем другой после схему.

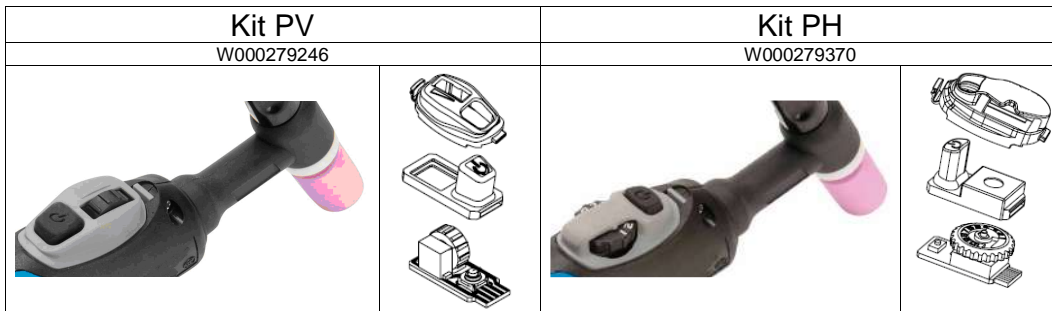
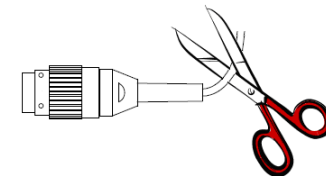

SAXOTECH 170/220, SAXOTIG 160 ACDC, PRESTOTIG 180/220 PRO

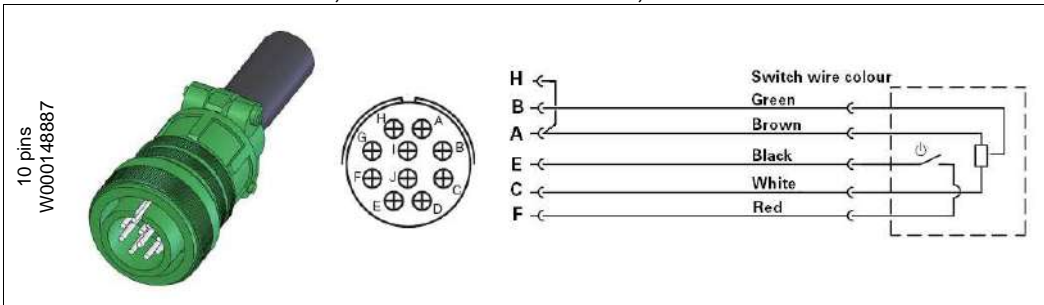

PRESTOTIG 210 DC, PRESTOTIG 310 DC, PRESTOTIG 410 DC, PRESTOTIG 240 ACDC, PRESTOTIG 310 ACDC

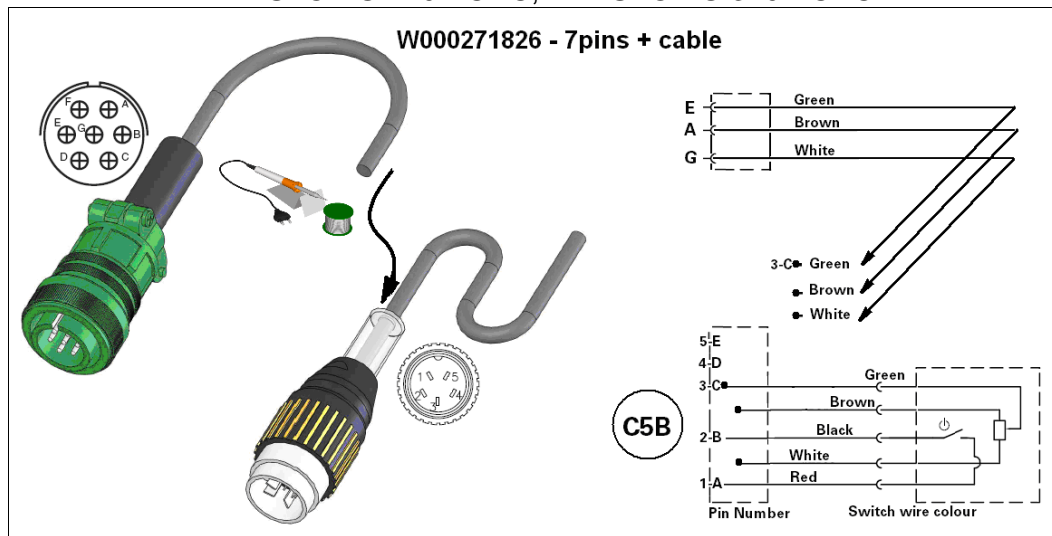

PRESTOTIG 210 ACDC, PRESTOTIG 250 ACDC, PRESTOTIG 350 ACDC

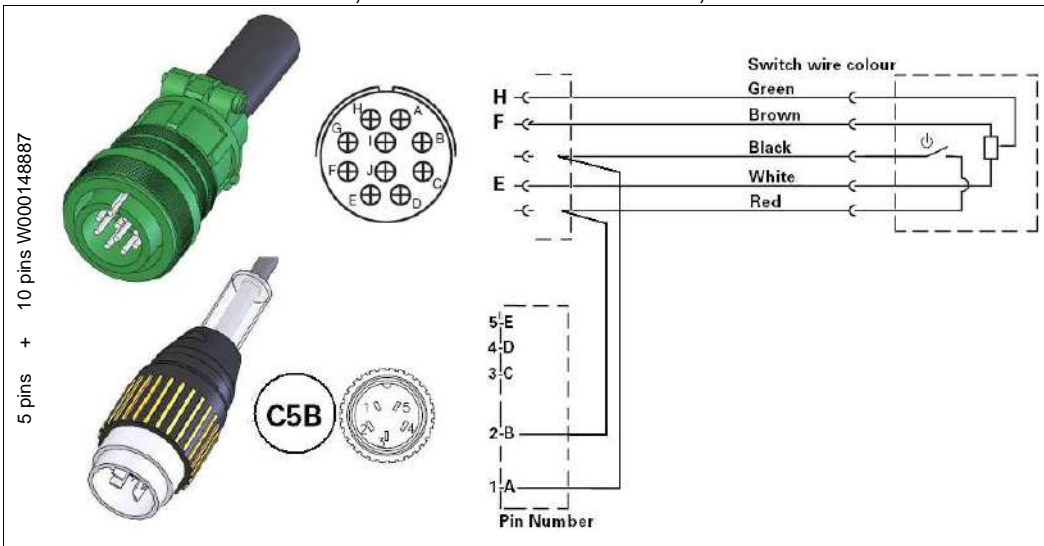

Boites de maintenance – Maintenance boxes - Manutenzione scatole -
Mantenimiento cajas - caixas de Manutenção - Onderhoud dozen - Cutii de
întreținere - Συντήρηση κουτιά - Обслуживание коробки



W000306441 WEAR PARTS BOX TIG 10
W000306442 WEAR PARTS BOX TIG 20
W000306443 WEAR PARTS BOX TIG 30
W000306444 WEAR PARTS BOX TIG 40

Prolongateur – Extension – Estensione – Extensión – Extensão – Uitbreiding
– Prelungire – Επέκταση – Расширение.



W000306135 EXTENSION AIR 15M

EC Declaration of conformity

	Fabricant / Adresse : Manufacturer / Address : Fabricante / indirizzo : Fabricante / Dirección : Fabricante / Endereço : Fabrikant / Address : Prodicator / Adresa : Κατασκευαστής / Διεύθυνση Изготовитель / Адрес :	AIR LIQUIDE WELDING France 13, Rue d'Epluches BP 70024 - St Ouen l'Aumôme 95315 CERGY PONTOISE Cedex France
FR	Déclare ci-après que les torches de soudage manuel PROTIG NG décrites dans ce guide d'emploi sont conformes aux dispositions des Directives « Basse tension » (Directive 2006/95/CEE), et aux législations nationales la transposant ; et déclare par ailleurs que la norme EN 60974-7 "Matériel de soudage à l'arc. Partie 7: « Torchés » a été appliquée. Cette déclaration s'applique également aux versions dérivées du modèle cité ci-dessus. Cette déclaration CE de conformité garantit que le matériel livré respecte la législation en vigueur, s'il est utilisé conformément à la notice d'instruction jointe. Tout montage différent ou toute modification entraîne la nullité de notre certification. Il est donc recommandé pour toute modification éventuelle de faire appel au constructeur. A défaut, l'entreprise réalisant les modifications doit refaire la certification. Dans ce cas, cette nouvelle certification ne saurait nous engager de quelque façon que ce soit. Ce document doit être transmis à votre service technique ou votre service achat, pour archivage.	
EN	Hereby states that the manual welding torches PROTIG NG described in this manual are conforms to the provisions of the "Low Voltage" Directives (Directive 2006/95/CEE) and national legislation transposing it ; and moreover declares that standards EN 60974-7 "Arc welding equipment. Part 7 "Torches" have been applied. This statement also applies to versions of the aforementioned model. This EC declaration of conformity guarantees that the equipment delivered complies with the legislations in force, if it is used in accordance with the enclosed instructions. Any different assembly or modification renders our certification void. It is therefore recommended that the manufacturer be consulted about any possible modification. Failing that, the company which makes the modifications should ensure the recertification. Should this occur, the new certification is not binding on us in any way whatsoever. This document should be transmitted to your technical or purchasing department for record purposes.	
IT	Dichiaro qui di seguito che il torce manuali PROTIG NG è conforme alle disposizioni delle Direttive „Bassa tensione" (Direttiva 2006/95/CEE), e alle legislazioni nazionali corrispondenti ; e dichiara inoltre che le norme EN 60 974-7 "Regole di sicurezza per il materiale da saldatura elettrico Parte 7: « Torce » . sono state applicate. Questa dichiarazione si applica anche alle versioni derivate e ai riferimenti del modello sopra. Questa dichiarazione di conformità CE garantisce che il materiale consegnato, se utilizzato nel rispetto delle istruzioni accluse, è conforme alle norme vigenti. Un'installazione diversa da quella auspicata o qualsiasi modifica comporta l'annullamento della nostra certificazione. Per eventuali modifiche, si raccomanda pertanto di rivolgersi direttamente all'azienda costruttrice. Se quest'ultima non viene avvertita, la ditta che effettuerà le modifiche dovrà procedere a una nuova certificazione. In questo caso, la nuova certificazione non rappresenterà, in nessuna eventualità, un impegno da parte nostra. Questo documento dev'essere trasmesso al servizio Tecnico a Acquisti della Sua azienda per archiviazione.	
ES	Declara, a continuación, que el torchas de soldadura manual PROTIG NG es conforme a las disposiciones de las Directivas de « Baja tensión » (Directiva 2006/95/CEE), y las legislaciones nacionales que la contemplan ; y declara, por otra parte, que se han aplicado las normas EN 60 974-7 "Reglas de seguridad para el equipo eléctrico de soldadura. Parte 7: « Torchás » . Esta declaración también se aplica a las versiones derivadas del modelo citado más arriba y con. Esta declaración CE de conformidad garantiza que el material entregado cumple la legislación vigente si se utiliza conforme a las instrucciones adjuntas. Cualquier montaje diferente o cualquier modificación anula nuestra certificación. Por consiguiente, se recomienda recurrir al constructor para cualquier modificación eventual. Si no fuese posible, la empresa que emprenda las modificaciones tiene que hacer de nuevo la certificación. En este caso, la nueva certificación no nos compromete en ningún modo. Transmite este documento a su departamento técnico o compras, para archivarlo.	
PT	Declara abaixo que o tocha de soldadura manual PROTIG NG está em conformidade com as disposições das Directivas « Baixa Tensão » (Directiva 2006/95/CEE), e com as legislações nacionais que a transpõem ; e declara ainda que as normas EN 60 974-7 "Regras de segurança para o material de soldadura eléctrico. Parte 7: « Tocha » foram aplicadas. Esta declaração aplica-se igualmente às versões derivadas do modelo acima citado. Esta declaração CE de conformidade garante que o material entregue respeita a legislação em vigor, se for utilizado de acordo com as instruções juntas. Qualquer montagem diferente ou qualquer modificação acarreta a anulação do nosso certificado. Por isso recomenda-se para qualquer modificação eventual recorrer ao construtor. Ou caso contrário, a empresa que realiza as modificações deve fazer novamente um certificado. Nesse caso, este novo certificado não pode nos comprometer de nenhuma maneira. Esse documento deve ser transmitido ao seu serviço técnico ou o serviço compras, para ser arquivado.	

NL	Verklaart hierbij dat de handmatige PROTIG NG conform de bepalingen is van de Richtlijnen betreffende "Laagspanning" (Richtlijn 2006/95/EEG), en aan de nationale wetgevingen met betrekking hiertoe ; en verklaart voorts dat de normen EN 60 974-7 "Veiligheidsregels voor elektrische lasapparatuur. Deel 7: "Matige" zijn toegepast. Deze verklaring is tevens van toepassing op afgeleide versies van bovengenoemd model met de. Deze EG verklaring van overeenstemming garandeert dat het geleverde materiaal voldoet aan de van kracht zijnde wetgeving indien het wordt gebruikt volgens de bijgevoegde handleiding. Het monteren op iedere andere manier dan die aangegeven in voornoemde handleiding en het aanbrengen van wijzigingen annuleert automatisch onze echtverklaring. Wij raden U dan ook aan contact op te nemen met de fabrikant in het geval U wijzigingen wenst aan te brengen. Indien dit niet geschiedt, moet de onderneming die de wijzigingen heeft uitgevoerd een nieuwe echtverklaring opstellen. Deze nieuwe echtverklaring zal echter nooit en te nimmer enige aansprakelijkheid onzerzids met zich mee kunnen brengen. Dit document moet ann uw technische dienst of the afdeling inkopen worden overhandigd voor het archiveren.
RO	În cele ce urmează declară că bec de sudură manual PROTIG NG este în conformitate cu dispozițiile Directivei de „Joasă Tensiune" (Directiva 2006/95/CEE), și cu legislația națională care le transpună; și declară printre altele că normele EN 60 974-7 „Reguli de siguranță pt. Echipamentul de sudură electrică. Partea 7.: „Bec de Sudură." au fost puse în aplicare. Această declarație se aplică și la versiunile derivate din modelul citat mai sus și au ca. Această declarație de conformitate CE vă garantează că echipamentul livrat respectă legislația în vigoare dacă este utilizată conform instrucțiunilor atașate. Montarea necorespunzătoare sau orice modificare adusă aparatului duce la anularea certificatului. În consecință, înainte de orice modificare se recomandă consultarea constructorului. În cazul unei defecțiuni, întreprinderea care a făcut modificarea trebuie să refacă certificarea. În acest caz această nouă certificare nu ne va implica în nici un fel. Acest document trebuie transmis serviciului Dvs. Tehnic sau serviciului Dvs. De achiziții, în scopul arhivării.
EL	Δηλώνει παρακάτω πως η γεννήτρια Καυστήρας χειρός PROTIG NG συμμορφούται με τις διατάξεις των Οδηγιών Χαμηλής Τάσης (Οδηγία 2006/95/CEE), και με τις εθνικές νομοθεσίες που την μεταφέρουν, και δηλώνει επίσης πως εφαρμόστηκαν τα πρότυπα EN 60 974-7 "Κανόνες ασφαλείας για τον εξοπλισμό ηλεκτρικής συγκόλλησης. Τμήμα 7: « Καυστήρας χειρός » Αυτή η δήλωση εφαρμόζεται επίσης στα μοντέλα που ακολουθούν το παραπάνω τα οποία καταχωρούνται: Αυτή η δήλωση συμμόρφωσης CE εξασφαλίζει πως ο παραδιδόμενος εξοπλισμός συμμορφούται προς την ισχύουσα νομοθεσία αν χρησιμοποιείται σύμφωνα με το συννημένο εγχειρίδιο χρήσης. Τυχόν διαφορετική συναρμολόγηση ή τροποποίηση επιφέρει την ακύρωση της πιστοποίησής μας. Συνεπώς για οποιαδήποτε τροποποίηση συνιστάται να απευθύνεστε στον κατασκευαστή. Ελλείψει αυτού, η επιχείρηση που πραγματοποιεί τις τροποποιήσεις πρέπει να προβεί σε νέα πιστοποίηση. Στην περίπτωση αυτή, η νέα πιστοποίηση δεν συνεπάγεται καμία δική μας δέσμευση. Το έγγραφο αυτό πρέπει να μεταβιβαστεί στην τεχνική υπηρεσία σας ή την υπηρεσία σας αγορών, για αρχειοθέτηση.
RU	Ниже заявляет, что Ручная сварочная горелка PROTIG NG соответствует положениям Директив, касающихся Низкого напряжения (Директива 2006/95/CEE), и национальным законодательствам, переносящим её; и, кроме того, заявляет, что стандарты EN 60 974-7 "Правила техники безопасности для оборудования для электросварки. Часть 7: «горелка» были применены. Настоящее заявление также применяется к производным модификациям вышеуказанной. Настоящее заявление о соответствии CE гарантирует, что поставленное оборудование соблюдает действующее законодательство, если оно используется в соответствии с прилагаемой инструкцией по эксплуатации. Любой отличающийся монтаж или любая модификация оборудования повлечёт за собой недействительность нашей сертификации. Таким образом, для любых возможных модификаций рекомендуется обратиться к конструктору. В противном случае предприятие, осуществляющее модификации, должно заново пройти сертификацию оборудования. В этом случае новая сертификация не возложит на нас никаких обязательств. Настоящий документ должен быть передан в ваш технический отдел или отдел снабжения для хранения в архиве

13 janvier 2011
 Régis Augrand
 Product Manager



RoHS Declaration of conformity



Fabricant / Adresse : Manufacturer / Address :
 Fabbriante / indirizzo : Fabricante / Dirección :
 Fabricante / Endereço : Fabrikant / Adress :
 Producator / Adresa : Κατασκευαστής / Διεύθυνση
 Изготовитель / Адрес :

AIR LIQUIDE WELDING France
 13, Rue d'Epluches
 BP 70024 - St Ouen l'Aumôme
 95315 CERGY PONTOISE Cedex
 France

FR	<p>Déclare ci-après que les torches de soudage manuel PROTIG NG décrites dans ce guide d'emploi sont conformes à la DIRECTIVE 2002/95/CE DU PARLEMENT EUROPÉEN ET DU CONSEIL du 27 janvier 2003 (RoHS) relative à la limitation de l'utilisation de certaines substances dangereuses dans les équipements électriques et électroniques car:</p> <ul style="list-style-type: none"> Les éléments n'excèdent pas la concentration maximale dans les matériaux homogènes de 0,1 % en poids de plomb, de mercure, de chrome hexavalent, de polybromobiphényles (PBB) et de polybromobiphényléthers (PBDE) ainsi qu'une concentration maximale de 0,01 % en poids de cadmium comme exigé par DÉCISION DE LA COMMISSION 2005/618/EC du 18 Août 2005; ou L'équipement est une pièce de rechange pour la réparation ou la réutilisation d'un équipement électrique et électronique mis sur le marché Européen avant le 1 Juillet 2006, ou L'équipement est une partie d'un gros outil industriel fixe.
EN	<p>Hereby states that the manual welding torches PROTIG NG described in this manual are conforms to the DIRECTIVE 2002/95/EC OF THE EUROPEAN PARLIAMENT AND OF THE COUNCIL of 27 January 2003 (RoHS) on the restriction of the use of certain hazardous substances in electrical and electronic equipment while:</p> <ul style="list-style-type: none"> The parts do not exceed the maximum concentrations of 0.1% by weight in homogenous materials for lead, mercury, hexavalent chromium, polybrominated biphenyls (PBB) and polybrominated diphenyl ethers (PBDE), and 0.01% for cadmium, as required in Commission Decision 2005/618/EC of 18 August 2005; or The equipment is a spare parts for the repair, or to the reuse, of electrical and electronic equipment put on the European market before 1 July 2006; or The equipment is a part of a large-scale stationary industrial tool.
IT	<p>Dichiara qui di seguito che il torce manuali PROTIG NG è conforme alle disposizioni delle la DIRETTIVA 2002/95/EC DEL PARLAMENTO EUROPEO E DEL CONSIGLIO del 27 Gennaio 2003 (RoHS) sulla restrizione dell'uso di determinate sostanze pericolose nelle apparecchiature elettriche ed elettroniche:</p> <ul style="list-style-type: none"> I componenti non eccedono la concentrazione massima in materiali omogenei del 0.1% in peso di piombo, mercurio, cromo esavalente, bifenili polibromurati (PBB) o etere di difenile polibromurato (PBDE) e lo 0.01% di cadmio, come richiesto nella decisione della Commissione 2005/618/EC del 18 Agosto 2005; oppure: L'apparecchiatura e' una parte di ricambio per riparazione o riutilizzo, di apparecchiatura elettrica o elettronica immessa nel mercato prima del 1. Luglio 2006; oppure L'apparecchiatura e' parte di un impianto industriale fisso di grandi dimensioni.
ES	<p>Declara, a continuación, que el torchas de soldadura manual PROTIG NG es conforme a las disposiciones de las DIRECTIVA 2002/95/CE DEL PARLAMENTO EUROPEO Y DEL CONSEJO del 27 de enero de 2003 (RoHS) relativa a la limitación de la utilización de algunas substancias peligrosas en los equipos eléctricos y electrónicos ya que:</p> <ul style="list-style-type: none"> Los elementos no exceden la concentración máxima en los materiales homogéneos de 0,1 % en peso de plomo, de mercurio, de cromo hexavalente, de polibromobifenilos (PBB) y de polibromobifeniléteres (PBDE) así como una concentración máxima de 0,01 % en peso de cadmio como lo exige la DECISIÓN DE LA COMISIÓN 2005/618/EC del 18 de agosto de 2005; o El equipo es una pieza de recambio para la reparación o la reutilización de un equipo eléctrico y electrónico puesto en el mercado europeo antes del 1 de julio de 2006, o El equipo es una parte de una gran herramienta industrial fija.
PT	<p>Declara abaixo que o tocha de soldadura manual PROTIG NG está em conformidade com as disposições das DIRECTIVA 2002/95/CE DO PARLAMENTO EUROPEU E DO CONSELHO de 27 de Janeiro de 2003 (RoHS) relativa à restrição de uso de determinadas substâncias perigosas em equipamentos eléctricos e electrónicos porque:</p> <ul style="list-style-type: none"> Os elementos não excedem a concentração máxima em materiais homogéneos de 0,1 % em massa, de chumbo, mercúrio, crómio hexavalente, bifenilos polibromados (PBB) e éteres difenílicos polibromados (PBDE), bem como uma concentração máxima de 0,01 %, em massa de cádmio, tal como exigido pela DECISÃO DA COMISSÃO 2005/618/EC de 18 de Agosto de 2005; ou equipamento é uma peça de substituição para a reparação ou reutilização de um equipamento eléctrico e electrónico introduzido no mercado Europeu antes de 1 de Julho de 2006, ou O equipamento é uma parte de uma grande ferramenta industrial fixa.

NL	<p>Verklaart hierbij dat de handmatige PROTIG NG conform de bepalingen is in overeenstemming met de RICHTLIJN 2002/95/CE VAN HET PARLEMENT EN DE RAAD van 27 januari 2003 (RoHS) betreffende de beperking van het gebruik van bepaalde gevaarlijke stoffen in de elektrische en elektronische apparaten, want:</p> <ul style="list-style-type: none"> De homogene materialen van de onderdelen overschrijden niet de maximale concentratie van 0,1 gewichtsprocenten lood, kwik, zeswaardig chroom, polybromobifenylen (PBB) en polybromobifenyloethers (PBDE) noch een maximale concentratie van 0,01 gewichtsprocenten cadmium, zoals vereist BIJ BESLISSING VAN DE COMMISSIE 2005/618/EG van 18 Augustus 2005; of De uitrusting is een reserveonderdeel voor de herstelling of het hergebruik van een elektrische of elektronische uitrusting die op de Europese markt gebracht is voor 1 Juli 2006, of De uitrusting maakt deel uit van een groot vast industrieel werktuig.
RO	<p>În cele ce urmează declară că bec de sudură manual PROTIG NG este conformă cu DIRECTIVA 2002/95/CE A PARLAMENTULUI EUROPEAN ȘI A CONSILIULUI din 27 ianuarie 2003 (RoHS) cu privire la restrângerea folosirii anumitor substanțe periculoase în aparatele electrice și electronice deoarece:</p> <ul style="list-style-type: none"> Elementele nu depășesc concentrația maximă în materiale omogene de 0,1% plumb, mercur, crom hexavalent, polibromobifenili (PBB) și polibromobifenileteri (PBDE) ca și concentrația maximă de 0,01% cadmiu așa cum este prevăzut prin DECIZIA COMISIEI 2005/618/EC din 18 august 2005; sau Aparatul este o piesă de schimb pentru repararea sau reutilizarea unui aparat electric și electronic introdus pe piața europeană înainte de 1 iulie 2006, sau Aparatul face parte dintr-un utilaj industrial mare fix.
EL	<p>Δηλώνει παρακάτω πως η γεννήτρια Καυστήρας χειρός PROTIG NG συμμορφούται προς την ΟΔΗΓΙΑ 2002/95/CE ΤΟΥ ΕΥΡΩΠΑΪΚΟΥ ΚΟΙΝΟΒΟΥΛΙΟΥ ΚΑΙ ΤΟΥ ΣΥΜΒΟΥΛΙΟΥ της 27ης Ιανουαρίου 2003 (RoHS) σχετικά με τον περιορισμό της χρήσης ορισμένων επικίνδυνων ουσιών σε ηλεκτρικούς και ηλεκτρονικούς εξοπλισμούς καθότι:</p> <ul style="list-style-type: none"> Τα στοιχεία δεν υπερβαίνουν στα ομοιογενή υλικά τη μέγιστη συγκέντρωση 0,1 % του βάρους σε μόλυβδο, υδράργυρο, εξαθενές χρώμιο, πολυβρωμιωμένα διφαινύλια (PBB) και πολυβρωμιωμένους διφαινυλαιθέρες (PBDE) καθώς επίσης και μέγιστη συγκέντρωση 0,01 % του βάρους σε κάδμιο όπως απαιτείται από την ΑΠΟΦΑΣΗ ΤΗΣ ΕΠΙΤΡΟΠΗΣ 2005/618/EC της 18ης Αυγούστου 2005, ή Ο εξοπλισμός είναι ανταλλακτικό εξάρτημα για την επιδιόρθωση ή την επαναχρησιμοποίηση ηλεκτρικού ή ηλεκτρονικού εξοπλισμού που διατέθηκε στην ευρωπαϊκή αγορά πριν την 1η Ιουλίου 2006, ή Ο εξοπλισμός αποτελεί μέρος σταθερού ογκώδους βιομηχανικού εργαλείου.
RU	<p>Ниже заявляет, что Ручная сварочная горелка PROTIG NG соответствует ДИРЕКТИВЕ 2002/95/CE ЕВРОПЕЙСКОГО ПАРЛАМЕНТА И СОВЕТА от 27 января 2003 года (RoHS) относительно ограничения использования некоторых опасных веществ в электрическом и электронном оборудовании, так как:</p> <ul style="list-style-type: none"> Максимальная весовая концентрация свинца, ртути, шестивалентного хрома, полибромбифенилов (ПББ) и полибромбифенилэфиров (ПБДЭ) в однородных материалах элементов не превышает 0,1 %, а также максимальная весовая концентрация кадмия не превышает 0,01 %, как того требует РЕШЕНИЕ КОМИССИИ 2005/618/ЕС от 18 Августа 2005 года; или Оборудование является запасной деталью для ремонта или повторного использования электрического и электронного оборудования, выпущенного на Европейский рынок до 1 Июля 2006 года, Оборудование является частью крупного стационарного промышленного инструмента.

13 janvier 2011
 Régis Augereau
 Product Manager





www.saf-fro.com

www.airliquidewelding.com

Air Liquide Welding
13, Rue d'Epluches
BP 70024 - St Ouen l'Aumôme
95315 CERGY PONTOISE Cedex
FRANCE

